

...produts de l'univers Babyrnov / Discover the other products Babyrnov / Deeken Sie andere aut Babyrnov / Dindeki de andere producan Babyrnov / Descubra los otros productos ...ov / Descubram os outros produtos Babyrnov / Scoprite gli altri prodotti Babyrnov :

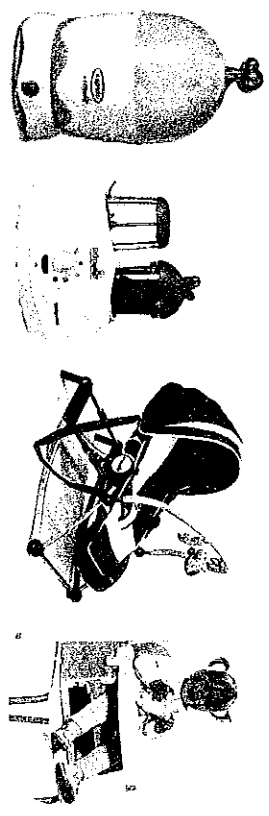

Demandez le catalogue gratuit Babyrnov / Ask the free catalogue Babyrnov / Kostenlos Katalog ver fügbar Babyrnov / Vraag ons gratis catalogus Babyrnov / Pedir el catalo gratuito Babyrnov / Pedir o catalogo gratuito babyrnov / Chiedete il nostro catalogo gratuito Babyrnov

Bon de garantie à vie

- Mon article ne dépasse pas 40€, je ne joins pas mon ticket de caisse
- Mon article dépasse 40€ et je joins obligatoirement mon ticket de caisse (sans cela, nous ne pouvons garantir à vie votre achat).
- Oui, je m'inscrits gratuitement au CLUB des Parents Tendances Babyrnov pour profiter de nombreux avantages tout au long de l'année.

Nom du produit : Lieu d'achat :

Nom des parents :

Prénoms de vos enfants :

Dates de naissance :

Adresse :

N° de téléphone :

E-mail :

N° de code barre (obligatoire) :

Votre opinion sur la qualité du produit : Mauvaise 1 2 3 4 5 très bonne

Combien de produits Babyrnov avez vous déjà achetés ? :
1 2 3 4 5 6 7 8 autre :

Avez vous des commentaires sur ce produit ? :
.....

Avez vous une idée d'un produit génial à créer pour bébé ?
.....



* Only for France and DOM Tom
 * Nous vous remercions, pour avoir disposé d'un droit de véter, de modification, de rectification et de suppression des données qui vous concernent lors de la loi d'information et de libération du 6 Janvier 1978, leur exercice se doit, adressé(e) à Babyrnov, 7 rue Patrick Depailler, 63000 Clermont Ferrand.
 * Les informations qui vous concernent sont utilisées à Babyrnov. Nous pourrions être amenés à les transmettre à des tiers (partenaires commerciaux, etc.). Si vous ne le souhaitez pas, contactez id @ babyrnov.com

Illustrations non contractuelles



Vos bébés bougent, nos idées aussi.

Babyphone Projector

Réf. : 360310

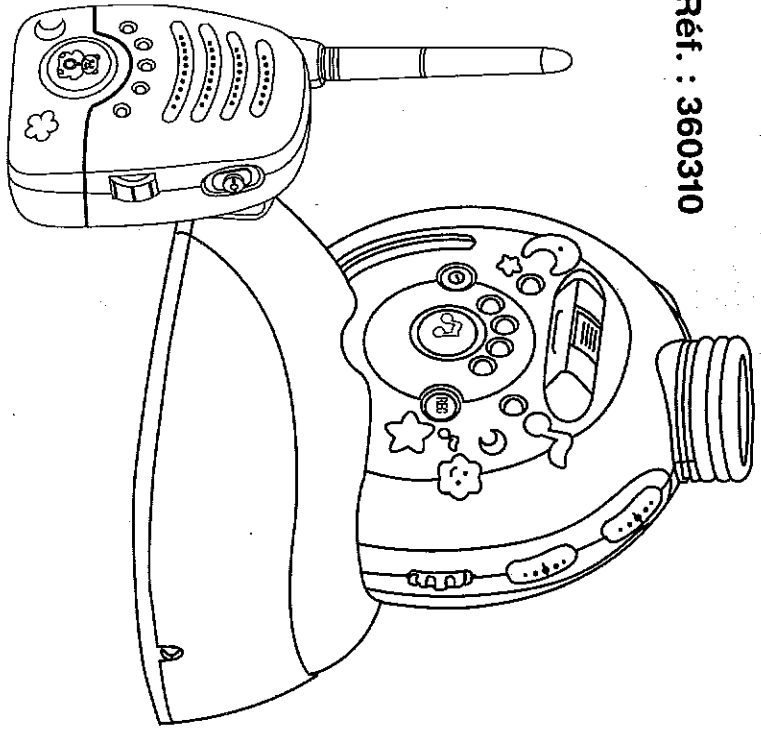

NOTICE D'UTILISATION • INSTRUCTION MANUAL
 BEDIENTUNGSANLEITUNG • INSTRUCTIE HANDLEIDING
 MANUAL DE INSTRUCCIONES • MANUAL DE INSTRUÇÕES
 MANUALE DI ISTRUZIONI

BABYRNOOV
 Parc Technologique de La Paradière - 7 rue Patrick Depailler
 63000 Clermont-Ferrand - France
 Prix par téléphone : 0 126 TTC
 à partir d'un téléphone fixe
 www.babyrnov.com



Nous vous remercions d'avoir acheté l'interphone bébé *Babyphone Projector*. Votre appareil a été fabriqué et vérifié selon les standards de contrôle et de qualité les plus strictes afin de garantir que chaque unité qui quitte l'usine répond parfaitement aux normes en vigueur. Toutefois, si vous observez un défaut ou si vous rencontrez un quelconque problème, veuillez contacter votre revendeur, notre établissement ou centre de services. Nous vous invitons à lire attentivement la présente notice d'utilisation afin d'exploiter au mieux votre appareil et de lui assurer une durée de vie optimale.

FONCTIONS

Projecteur

- Spectacle lumineux coloré intégrant un choix de différents motifs animés ;
- Trois mélodies classiques + trois sons de la nature (battements de cœur, vagues d'océan et ruisseaux dans la forêt) afin de faciliter le sommeil du bébé et de le rassurer ;
- Possibilité pour les parents d'enregistrer leur propre message ;
- La durée de fonctionnement de votre appareil peut être continuée ou délimitée à l'avance ;
- Les parents peuvent sélectionner la musique/le son/le message que le bébé va entendre ;
- L'appareil peut être réglé pour être activé au son de la voix ;
- Il peut être posé sur une surface plane ou fixé au berceau du bébé.

Interphone bébé :

- Transmetteur activé au son de la voix ;
- Fonction de fréquence pilote subaudible afin de réduire au maximum toute interférence avec les autres appareils électriques ;
- Un témoin de niveau à diode électroluminescente sur l'unité de réception permettant :
- visualiser le signal reçu, et ce, même lorsque le bouton du volume est éteint ;
- Deux canaux sélectionnables ;
- Un témoin de décharge des piles sur le transmetteur et le récepteur ;
- Le récepteur fonctionne avec des piles rechargeables.

POUR INSTALLER LE TRANSMETTEUR SUR LE SOCLE

Posez le transmetteur sur la base (voir schéma) en veillant à ce que les quatre pivots de réglage soient parfaitement insérés dans la rainure des deux côtés. Si les deux côtés sont inversés, l'appareil ne fonctionnera pas. Une fois que le transmetteur est installé de manière correcte sur le socle, il est possible de le faire tourner en effectuant un angle de 90 degrés au niveau du socle pour projeter des images sur les murs ou le plafond.

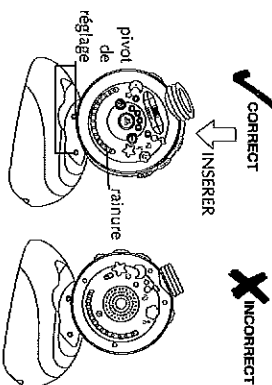

POUR RETIRER LE TRANSMETTEUR DU SOCLE

En tenant fermement le socle à l'aide d'une main, faites tourner le transmetteur avec l'autre main tout en le retirant du socle. Si vous souhaitez fixer votre appareil au berceau du bébé, vous devez retirer le transmetteur du socle.

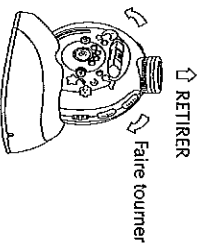

ALIMENTATION ÉLECTRIQUE

Transmetteur

1. Fonctionnement avec des piles

À l'aide d'un tournevis, desserrez les deux vis de verrouillage et retirez le couvercle du compartiment à piles au niveau de la base (voir schéma ci-contre). Insérez quatre piles sèches (UM4-2 de taille " C "), en respectant les consignes de polarité (+/-). Remplacez le couvercle du compartiment à piles et resserrez les deux vis.

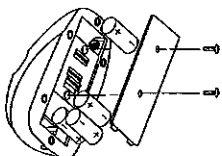

2. Fonctionnement à partir d'une alimentation électrique

Branchez la fiche d'alimentation électrique de l'adaptateur 6V c.a. fourni au connecteur c.c. (30) situé à l'arrière du socle, tout en respectant les consignes de polarité.

Si vous souhaitez installer le transmetteur sur le berceau du bébé, branchez directement la fiche d'alimentation électrique de l'adaptateur c.a. fourni au connecteur c.c. (17) situé à l'arrière du transmetteur, tout en respectant les consignes de polarité.

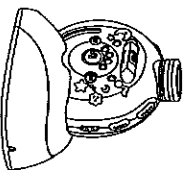

Remarque : Si vous utilisez le transmetteur pour projeter le spectacle lumineux, il est recommandé d'utiliser le courant domestique pour alimenter votre appareil, au risque de voir vos piles se décharger.

La portée de communication est plus longue lorsque le transmetteur est alimenté à partir d'une source électrique.

Récepteur

1. Fonctionnement avec des piles

Retirez le levier de verrouillage et faites glisser le couvercle du compartiment à piles. Insérez les piles rechargeables Ni-mh fournies. Assurez-vous que les deux ressorts sont bien en contact avec les deux polarités des piles.

2. Fonctionnement à partir d'une alimentation électrique (utilisation du chargeur)

Branchez la fiche d'alimentation électrique de l'adaptateur 6V c.a. fourni au connecteur c.c. (27) du chargeur, tout en respectant les consignes de polarité. Une fois les piles insérées dans le récepteur, placez l'unité dans le chargeur. Le témoin de charge (25) s'allume et indique que les piles Ni-mh sont en cours de charge. Pour un niveau de performance optimale de votre appareil, il est recommandé d'insérer les piles dans le

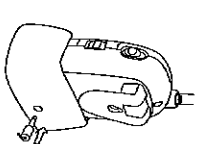
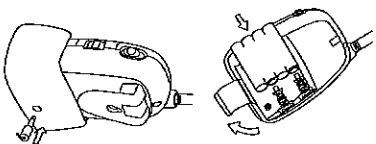

Remarque : avant d'utiliser le récepteur pour la première fois, chargez les piles Ni-mh fournies à l'aide du chargeur pendant au moins seize heures. Veillez à vous débarrasser de vos piles usées en respectant l'environnement, conformément aux normes en vigueur. Votre appareil ne peut pas fonctionner correctement en présence d'une interférence RF forte avec le réseau électrique.

FIXATION AU BERCEAU

1. Fixez à l'aide de vis le levier de support au col de la lentille de mise au point (16).
2. Placez le transmetteur au niveau de la barre du berceau.
3. Serrez le bouton de fixation en forme de fleur à l'aide de vis.

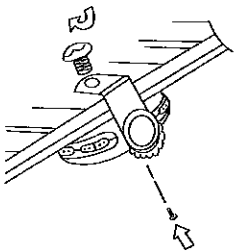

COMMANDES

- (1) Interrupteur On - Off/ VOX/ BM (interphone de surveillance)
- (2) Interrupteur spectacle musique / lumière + enregistrement message
- (3) Bouton de réglage du volume
- (4) Minuteur
- (5) Bouton de sélection mélodies / sons de la nature
- (6) Bouton d'enregistrement
- (7) Témoin lumineux d'alimentation
- (8) Microphone pour l'enregistrement des messages
- (9) Témoin de transmission
- (10) Témoin d'enregistrement
- (11) Témoin de minuteur
- (12) Haut-parleur
- (13) Microphone pour la fonction "activation par la voix"
- (14) Cartouche de film
- (15) Embase de l'entrée de la cartouche de film
- (16) Lentille de mise au point
- (17) Connecteur c.c.
- (18) Interrupteur de sélection de la vitesse de l'animation des motifs lors du spectacle de lumière
- (19) Commutateur de sélection ON-OFF de l'interphone de surveillance et sélecteur de canal
- (20) Bouton de contrôle du volume avec interrupteur ON - OFF
- (21) Sélecteur de canal
- (22) Témoin de niveau à diode électroluminescente
- (23) Témoin d'alimentation ON / de déchargement des piles
- (24) Microphone incorporé
- (25) Témoin de charge
- (26) Pivots de chargement
- (27) Connecteur c.c.
- (28) Éléments de contact de chargement
- (29) Pivots de contact des piles
- (30) Connecteur c.c.

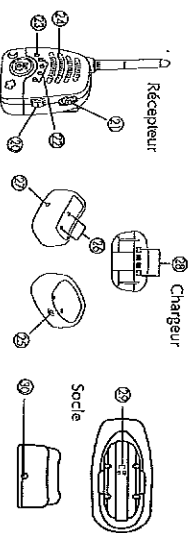
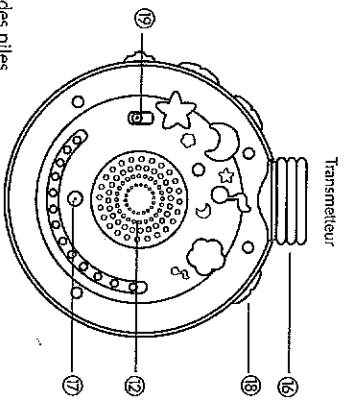
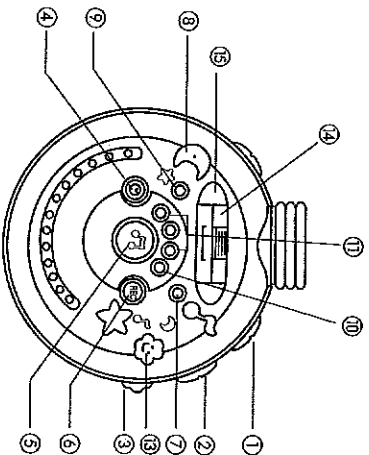

FONCTIONNEMENT

- Transmetteur**
1. Réglez l'Interrupteur ON - OFF (1) sur " ON ". Le témoin lumineux d'alimentation (7) s'allume (lorsque celui-ci faiblit, remplacez les piles). Si l'Interrupteur (2) est réglé sur ☉ ou sur $\text{☉}+\text{☉}$, vous entendez de la musique provenant du haut-parleur (12).
 2. Réglez le contrôle du volume (3) afin d'obtenir un niveau d'écoute agréable.
 3. Appuyez une fois sur le bouton de sélection (5) pour entendre l'une après l'autre les mélodies et les sons de la nature. Relâchez le bouton de sélection (5) une fois que vous entendez la mélodie ou le son de la nature de votre choix. Cet appareil propose trois mélodies classiques et trois sons de la nature (battements de cœur, vagues d'océan et ruisseaux dans la forêt).
 4. Appuyez sur le bouton (4) pour sélectionner la durée de la musique ou du spectacle de lumière. Le temps (2 minutes, 5 minutes ou 10 minutes) indiqué sous le témoin de la minuterie (11) correspond à la durée de la musique/ du spectacle de lumière sélectionnée à partir du moment où le témoin lumineux concerné s'allume. Lorsque deux ou plusieurs témoins s'allument, la durée totale de fonctionnement correspond alors à la somme des durées de chaque témoin (par exemple, si le témoin 2 minutes et le témoin 10 minutes s'allument, le temps de fonctionnement total de votre appareil sera de 12 minutes). Lorsque tous les témoins de minuterie sont éteints, cela signifie que la musique/ le spectacle de lumière sera joué en continu.
- Remarque : lorsque vous éteignez votre appareil, les musiques ainsi que la durée de fonctionnement que vous avez sélectionnées seront effacées de sa mémoire. Vous devez régler les paramètres de votre choix chaque fois que vous rallumez votre appareil.**
5. Utilisez l'Interrupteur (2) pour sélectionner la combinaison de votre choix : uniquement de la musique, ☉ uniquement le spectacle de lumière ☉ , musique + spectacle de lumière $\text{☉}+\text{☉}$ ou écoute de votre propre message ☉ .
 6. Si vous optez pour l'écoute de votre message, vous devez d'abord enregistrer celui-ci. Pour ce faire, appuyez sur le bouton d'enregistrement (6) (en vous assurant que l'Interrupteur (2) est réglé sur ☉). Lorsque le témoin d'enregistrement (10) s'allume, parlez lentement en direction du microphone (8). Vous disposez d'environ 10 secondes pour enregistrer votre message. Lorsque les 10 secondes sont sur le point d'être écoulées, le témoin d'enregistrement se met à clignoter. Lorsque le témoin d'enregistrement s'éteint, le temps d'enregistrement est terminé. En général, le premier enregistrement n'est pas satisfaisant. Vous pouvez recommencer celui-ci autant de fois que cela vous semble nécessaire. Le message enregistré en dernier lieu effacera automatiquement celui qui précède.
 7. Vous pouvez régler l'appareil de sorte qu'il soit activé lorsqu'il perçoit du bruit. Cette fonction est très utile pour rassurer le bébé s'il se réveille par exemple au milieu de la nuit. Réglez l'Interrupteur (1) sur VOX et attendez 15 secondes avant que le microphone VOX ne soit activé. Lorsque l'appareil détecte un son produit de manière continue par le bébé pendant 5 secondes, il démarre automatiquement en jouant la combinaison que vous avez réglée à l'aide de l'Interrupteur (2) et ce pendant la durée définie au niveau de la minuterie (4).
- Remarque : Si l'Interrupteur (2) est réglé sur ☉ ou sur $\text{☉}+\text{☉}$, l'appareil terminera de jouer la mélodie sélectionnée avant de passer au mode VOX.**
8. Vous pouvez modifier les motifs colorés projetés dans le spectacle de lumière en changeant la cartouche de film (14). Appuyez sur le levier de verrouillage au niveau de la cartouche et retirez celle-ci de l'embase d'entrée (15). Insérez une autre cartouche en veillant à la placer de manière correcte.
 9. En fonction de la hauteur du plafond de la pièce, réglez la lentille de mise au point (16) afin d'obtenir une bonne qualité des images projetées.
- AVERTISSEMENT : ne regardez pas directement dans la lentille lorsque les images sont projetées.**
10. Sélectionnez, à l'aide de l'Interrupteur (18), la vitesse d'animation des motifs colorés en fonction de l'âge de votre enfant.

B. Réglage de l'interphone de surveillance

1. Réglez le commutateur de sélection ON-OFF de l'interphone de surveillance (19) sur CH1 ou CH2. Si ce bouton est réglé sur OFF, l'interphone de surveillance ne fonctionnera pas même si l'interrupteur (1) est réglé sur ON, VOX ou BM.
2. Placez de préférence le transmetteur à une distance d'un mètre, en positionnant le micro (13) en direction du bébé.
3. Lorsque le micro (13) capte un son (les cris d'un bébé ou de la musique), le transmetteur démarre automatiquement en mode de transmission et l'indicateur de transmission (9) s'allume.
4. Lorsque tout bruit cesse, le transmetteur revient en mode Attente et l'indicateur de transmission (9) s'éteint.
5. Si l'interrupteur (1) est réglé sur BM, toutes les fonctions musique/projection sont désactivées et le transmetteur ne peut fonctionner que comme interphone de surveillance.
6. Si vous voulez surveiller votre enfant tout en lui faisant écouter de la musique/ sons de la nature, veillez à régler le volume (3) de la musique/ des sons de la nature sur un niveau faible afin d'entendre la voix de votre bébé à travers le récepteur.

Récepteur

1. Tournez le bouton de contrôle du volume (20) afin d'allumer le récepteur à une distance raisonnable du transmetteur (si ceux-ci se trouvent à une distance trop courte l'un de l'autre, un son désagréable sera émis au niveau du haut-parleur (24)). Le témoin d'alimentation ON (23) devient vert. S'il est rouge ou de faible intensité, les piles sont plates et elles doivent être rechargées. Pour ce faire, il suffit de placer l'unité dans le chargeur.
2. A l'aide du sélecteur de canal (21), réglez votre unité sur le même canal que celui du transmetteur. Si vous entendez des bruits autres que ceux de votre bébé, réglez le transmetteur et le récepteur sur l'autre canal.
3. Chaque fois qu'un signal est reçu, les témoins de niveau à diode électroluminescente (22) s'allument. Plus la voix est forte, plus le nombre de témoins de niveau à diode électroluminescente allumés sera élevé. Ce témoin de niveau est particulièrement utile lorsque vous souhaitez baisser le volume de l'appareil.
4. Vous pouvez emmener le récepteur dans tous vos déplacements en utilisant la pince à ceinture. Pour retirer cette pince, reportez-vous au schéma ci-contre.
5. Cet interphone de surveillance est doté d'une fonction de fréquence pilote subaudible afin de réduire au maximum toute interférence avec les autres appareils électriques fonctionnant sur la même fréquence de canal. La fréquence pilote est réglée à l'usine et est représentée par différents points de couleur sur l'étiquette collée au bas de l'unité. Le transmetteur et le récepteur doivent présenter un point de même couleur pour pouvoir communiquer l'un avec l'autre. Si toutefois vous êtes confrontés à des interférences, modifiez le canal.

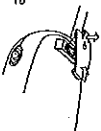

MESURES DE SÉCURITÉ

- Utilisez uniquement les adaptateurs c.a. fournis. L'utilisation d'un autre adaptateur c.a. peut endommager votre appareil.
- Lorsque vous n'utilisez pas votre appareil pendant une longue période, retirez les piles du compartiment à piles afin d'éviter toute fuite de celles-ci.
- Débranchez l'adaptateur c.a. de la prise de courant murale lorsque vous n'utilisez pas votre appareil.
- Cet appareil fonctionne de manière optimale à une température oscillant entre 0 et 40°C.
- N'exposez pas, de manière prolongée, votre appareil aux rayons directs du soleil et ne le placez pas à proximité d'une source de chaleur, dans une pièce humide ou très poussiéreuse.

ACCESSOIRES STANDARD

- a. un adaptateur 6V c.a. pour le transmetteur ;
- b. un adaptateur 6V c.a. pour le récepteur ;
- c. un transmetteur ;
- d. un récepteur ;
- e. un levier de support ;
- f. un socle ;
- g. un bouton de fixation en forme de fleur ;
- h. une cartouche de film x 4 unités ;
- i. un chargeur ;
- j. un lot de piles Ni-mh rechargeables pour le récepteur ;
- k. une notice d'utilisation.



TABLEAU DE DIAGNOSTIC DES PANNES

PROBLEMES	CAUSES POSSIBLES	SOLUTIONS
Le transmetteur n'offre aucune transmission.	- Le niveau du son en entrée est trop faible. - Les piles sont usées ou l'adaptateur c.a. n'est pas branché correctement.	- Rapprochez le transmetteur du berceau en plaçant le microphone (13) en direction du bébé. - Changez les piles ou vérifiez le branchement.
Le transmetteur fonctionne sans arrêt.	- L'interrupteur BM (19) est réglé sur " OFF ".	- Réglez l'interrupteur BM (19) sur CH1 ou CH2 (choisir le même canal que celui du récepteur).
Perception occasionnelle d'un bruit statique.	- La musique est réglée sur le mode de fonctionnement " continu ".	- Sélectionnez une durée de fonctionnement à l'aide de la minuterie (4).
Nombreux bruits statiques et interférences.	- Interférence avec d'autres appareils électriques fonctionnant sur le même canal. - Changez de canal.	- Déplacez l'appareil électrique perturbant ou éloignez le transmetteur de la source d'interférence.
La distance de communication est trop courte.	- Les piles du transmetteur ou du récepteur sont usées.	- Remplacez les piles ou utilisez l'adaptateur c.a. fourni comme source d'alimentation (pour le transmetteur). Rechargez les piles à l'aide du chargeur (pour le récepteur). - Changez le transmetteur ou le récepteur de place.
Déchargement rapide des piles du transmetteur.	- Présence de trop nombreux obstacles en métal entre le transmetteur et le récepteur.	- Réglez l'interrupteur (2) sur musique/ message uniquement ou utilisez un adaptateur c.a. comme source d'alimentation.
Voix du bébé difficilement audible.	- Le volume de la musique est trop fort.	- Réglez le volume de la musique ou réglez l'interrupteur (1) sur BM.

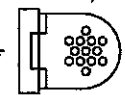
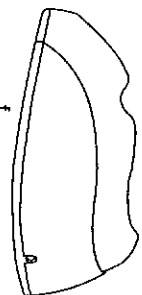
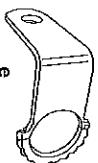
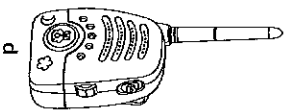
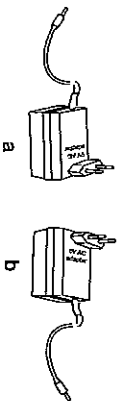
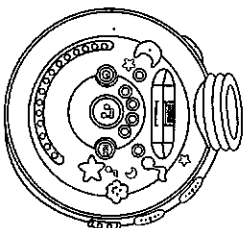

INSTRUCTION MANUAL

Thank you for purchasing our *Babyphone Projector*.

Your unit has been manufactured and checked under the strictest possible quality control to ensure that each unit leaves the factory in perfect condition. If in the unlikely event you find any defects or have any problem, please contact the dealer, our branch or service center.

Please read this manual carefully to obtain maximum performance and extended service life from the unit.

FEATURES

- **Sinfonia**
 - Colourful light show with dancing patterns that can be interchanged source, moisture and excessive dusty environment.
 - Three classical music + three nature sounds (heartbeat, ocean waves and forest stream) to ease the baby and comfort him to sleep
 - Parents can record their own message to comfort baby
 - Playing time can be continuous or preset at a fixed time interval
 - Parent can select the music/sound/message to be played
 - Can be set to become voice activated
 - Stand alone or crib mount
- **Baby Monitor**
 - Voice activated transmitter
 - Subaudible pilot tone function minimize interference from other electrical appliances
 - LED level meter on receiver showing received signal even when volume is turned down
 - Selectable two channels with crystal clear operation
 - Low battery indicator on transmitter and receiver
 - Receiver operate with rechargeable battery pack

MOUNTING OF TRANSMITTER IN BASE

Place the transmitter into base as per drawing until the 4 catch pins fits into the groove on both surfaces. Note that if the two surfaces are reversed, the transmitter will not function. Once mounted, it is possible to rotate the transmitter within an angle of 90 degree in the base to project images on wall or ceiling.

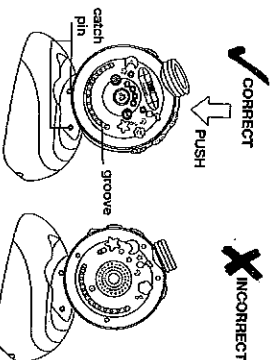

DISMOUNTING OF TRANSMITTER FROM BASE

With one hand holding the base, the other hand rotating the transmitter while pulling it away from the base, the transmitter can be dismounted.
For crib mount purpose, it is necessary to dismount transmitter from base.

